

# solzaima

SOLUÇÕES DE AQUECIMENTO A BIOMASSA





**TREVI 850\***

DIMENSÕES	LARG.	ALT.
FRENTE	862	426
CAIXA	1000	1050
PROF. TOTAL	600	
CHAMINÉ	ø 200 INT.	

HOMOLOGAÇÃO **CE**

POTÊNCIA	19,5 kW
RENDIMENTO	74%

PRODUTO EM AMBIENTE NA CAPA

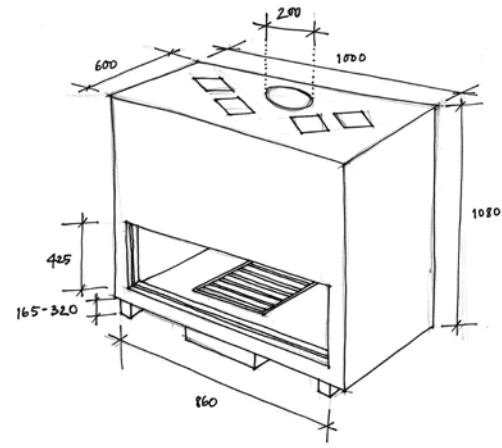

**TREVI 1100\***

DIMENSÕES	LARG.	ALT.
FRENTE	1120	426
CAIXA	1250	1050
PROF. TOTAL	600	
CHAMINÉ	ø 250 INT.	

HOMOLOGAÇÃO **CE**

POTÊNCIA	19,5 kW
RENDIMENTO	74%

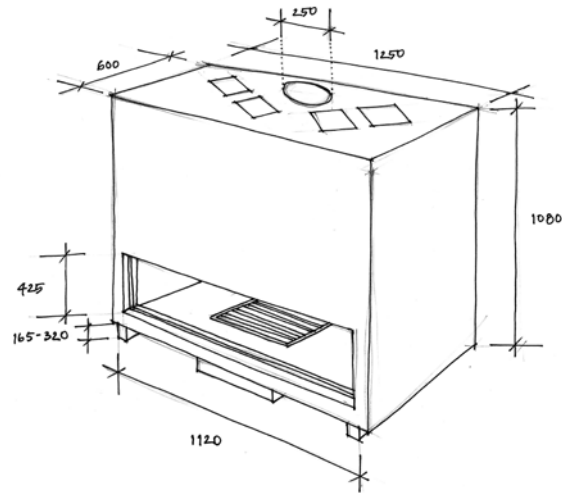

\* KIT DE VENTILAÇÃO OPCIONAL  
KIT DE PÉS DE ALTURA AJUSTÁVEL

**TODOS OS NOSSOS PRODUTOS SÃO HOMOLOGADOS E TESTADOS POR LABORATÓRIOS INDEPENDENTES, PARA VERIFICAÇÃO DOS RENDIMENTOS E DO CUMPRIMENTO DAS NORMAS CE.**



**ECO-FOGO**

DIMENSÕES	LARG.	ALT.
FRENTE	760	572
CAIXA	665	1120
PROF. TOTAL	520	
CHAMINÉ	ø 180 INT.	



**ZAIMA**

DIMENSÕES	LARG.	ALT.
FRENTE	760	580
CAIXA	700	985
PROF. TOTAL	640	
CHAMINÉ	ø 200 INT.	



**DOMUS 100**

DIMENSÕES	LARG.	ALT.
FRENTE	770	585
CAIXA	700	985
PROF. TOTAL	640	
CHAMINÉ	ø 200 INT.	



**DOMUS 100 A**

DIMENSÕES	LARG.	ALT.
FRENTE	770	585
CAIXA	700	985
PROF. TOTAL	640	
CHAMINÉ	ø 200 INT.	

HOMOLOGAÇÃO <b>CE</b>			
POTÊNCIA MÁXIMA TOTAL	34,8 kW - 29.900 KCAL	PRESSÃO MÁXIMA	3 BAR
POTÊNCIA MÉDIA TOTAL	29 kW - 25.000 KCAL		
POTÊNCIA MÉDIA ÁGUA	23,5 kW - 20.250 KCAL	CAPACIDADE VOLUMÉTRICA	45 LT
RENDIMENTO	71%		



### SIENA

DIMENSÕES	LARG.	ALT.
FRENTE	705	630
CAIXA	627	590
PROF. TOTAL	410	
CHAMINÉ	ø 150 INT.	

HOMOLOGAÇÃO CÉ	
POTÊNCIA	8,5 kw
RENDIMENTO	71 %



### SIENA INOX

DIMENSÕES	LARG.	ALT.
FRENTE	805	785
CAIXA	627	590
PROF. TOTAL	410	
CHAMINÉ	ø 150 INT.	

HOMOLOGAÇÃO CÉ	
POTÊNCIA	8,5 kw
RENDIMENTO	71 %

OPÇÃO COM ARO INOX 5 CM.



### EROS

DIMENSÕES	LARG.	ALT.
FRENTE	767	697
CAIXA	720	673
PROF. TOTAL	465	
CHAMINÉ	ø 200 INT.	

HOMOLOGAÇÃO CÉ	
POTÊNCIA	14 kw
RENDIMENTO	74 %



### SAHARA

DIMENSÕES	LARG.	ALT.
FRENTE	767	695
CAIXA	720	673
PROF. TOTAL	465	
CHAMINÉ	ø 200 INT.	

HOMOLOGAÇÃO CÉ	
POTÊNCIA	14 kw
RENDIMENTO	74 %



### ORION

DIMENSÕES	LARG.	ALT.
FRENTE	805	630
CAIXA	727	590
PROF. TOTAL	445	
CHAMINÉ	ø 180 INT.	

HOMOLOGAÇÃO CÉ	
POTÊNCIA	9,5 kw
RENDIMENTO	71 %



### ORION INOX

DIMENSÕES	LARG.	ALT.
FRENTE	905	785
CAIXA	727	590
PROF. TOTAL	445	
CHAMINÉ	ø 180 INT.	

HOMOLOGAÇÃO CÉ	
POTÊNCIA	9,5 kw
RENDIMENTO	71 %

OPÇÃO COM ARO INOX 5 CM.



### FOCUS

DIMENSÕES	LARG.	ALT.
FRENTE	767	697
CAIXA	720	673
PROF. TOTAL	465	
CHAMINÉ	ø 200 INT.	

HOMOLOGAÇÃO CÉ	
POTÊNCIA	14 kw
RENDIMENTO	74 %



### STAR

DIMENSÕES	LARG.	ALT.
FRENTE	610	550
CAIXA	581	526
PROF. TOTAL	420	
CHAMINÉ	ø 180 INT.	

HOMOLOGAÇÃO CÉ	
POTÊNCIA	10 kw
RENDIMENTO	74 %



### RIALTO

DIMENSÕES	LARG.	ALT.
FRENTE	905	630
CAIXA	827	590
PROF. TOTAL	445	
CHAMINÉ	ø 180 INT.	

HOMOLOGAÇÃO CÉ	
POTÊNCIA	11 kw
RENDIMENTO	71 %



### RIALTO INOX

DIMENSÕES	LARG.	ALT.
FRENTE	1005	785
CAIXA	827	590
PROF. TOTAL	445	
CHAMINÉ	ø 180 INT.	

HOMOLOGAÇÃO CÉ	
POTÊNCIA	11 kw
RENDIMENTO	71 %

OPÇÃO COM ARO INOX 5 CM.



### VENUS

DIMENSÕES	LARG.	ALT.
FRENTE	707	590
CAIXA	673	570
PROF. TOTAL	440	
CHAMINÉ	ø 180 INT.	

HOMOLOGAÇÃO CÉ	
POTÊNCIA	13,5 kw
RENDIMENTO	74 %



### ETNA

DIMENSÕES	LARG.	ALT.
FRENTE	637	560
CAIXA	590	530
PROF. TOTAL	420	
CHAMINÉ	ø 180 INT.	

HOMOLOGAÇÃO CÉ	
POTÊNCIA	10 kw
RENDIMENTO	74 %





**URANO**

DIMENSÕES	LARG.	ALT.
FRENTE	705	545
CAIXA	627	505
PROF. TOTAL	410	
CHAMINÉ	ø 150 INT.	

HOMOLOGAÇÃO CÉ	
POTÊNCIA	7,5 kw
RENDIMENTO	68 %



**URANO INOX**

DIMENSÕES	LARG.	ALT.
FRENTE	805	690
CAIXA	627	505
PROF. TOTAL	410	
CHAMINÉ	ø 150 INT.	

HOMOLOGAÇÃO CÉ	
POTÊNCIA	7,5 kw
RENDIMENTO	68 %

OPÇÃO COM ARO INOX 5 CM.



**IACO**

DIMENSÕES	LARG.	ALT.
FRENTE	805	545
CAIXA	727	505
PROF. TOTAL	445	
CHAMINÉ	ø 180 INT.	

HOMOLOGAÇÃO CÉ	
POTÊNCIA	9 kw
RENDIMENTO	68 %



**IACO INOX**

DIMENSÕES	LARG.	ALT.
FRENTE	905	690
CAIXA	727	505
PROF. TOTAL	445	
CHAMINÉ	ø 180 INT.	

HOMOLOGAÇÃO CÉ	
POTÊNCIA	9 kw
RENDIMENTO	68 %

OPÇÃO COM ARO INOX 5 CM.



**FLAMA 60**

DIMENSÕES	LARG.	ALT.
FRENTE	602	470
CAIXA	570	448
PROF. TOTAL	395	
CHAMINÉ	ø 180 INT.	

HOMOLOGAÇÃO CÉ	
POTÊNCIA	9,6 kw
RENDIMENTO	72 %



**FLAMA 70**

DIMENSÕES	LARG.	ALT.
FRENTE	700	580
CAIXA	680	557
PROF. TOTAL	430	
CHAMINÉ	ø 180 INT.	

HOMOLOGAÇÃO CÉ	
POTÊNCIA	12,5 kw
RENDIMENTO	72 %



**M20**

DIMENSÕES	LARG.
FRENTE	494
CAIXA	622
PROF. TOTAL	354
CHAMINÉ	ø 125 INT.

HOMOLOGAÇÃO CÉ	
POTÊNCIA	9 kw
RENDIMENTO	70 %



**M30**

DIMENSÕES	LARG.
FRENTE	494
CAIXA	900
PROF. TOTAL	354
CHAMINÉ	ø 125 INT.

HOMOLOGAÇÃO CÉ	
POTÊNCIA	9 kw
RENDIMENTO	70 %



**M1**

DIMENSÕES	LARG.
FRENTE	545
CAIXA	895
PROF. TOTAL	420
CHAMINÉ	ø 150 INT.

HOMOLOGAÇÃO CÉ	
POTÊNCIA	10,5 kw
RENDIMENTO	76 %



**M2**

DIMENSÕES	LARG.
FRENTE	545
CAIXA	890
PROF. TOTAL	420
CHAMINÉ	ø 150 INT.

HOMOLOGAÇÃO CÉ	
POTÊNCIA	10,5 kw
RENDIMENTO	76 %



**M12-F**

DIMENSÕES	LARG.
FRENTE	597
CAIXA	1040
PROF. TOTAL	502
CHAMINÉ	ø 150 INT.

HOMOLOGAÇÃO CÉ	
POTÊNCIA	9 kw
RENDIMENTO	77 %



**K3**

DIMENSÕES	LARG.
FRENTE	805
CAIXA	895
PROF. TOTAL	590
CHAMINÉ	ø 150 INT.

HOMOLOGAÇÃO CÉ	
POTÊNCIA	10,5 kw
RENDIMENTO	76 %



**K4**

DIMENSÕES	LARG.
FRENTE	800
CAIXA	890
PROF. TOTAL	580
CHAMINÉ	ø 150 INT.

HOMOLOGAÇÃO CÉ	
POTÊNCIA	10,5 kw
RENDIMENTO	76 %

SOLZAIMA

EQUIPAMENTOS PARA ENERGIAS RENOVÁVEIS, SA  
RUA DOS OUTARELOS, Nº111  
3750-362 BELAZAIMA DO CHÃO - ÁGUEDA - PORTUGAL

TEL: [+351] 234 650 650  
FAX: [+351] 234 650 651  
EMAIL: MAIL@SOLZAIMA.PT  
HTTP://WWW.SOLZAIMA.PT



REPRESENTADO POR:



MOD. 093" A SOLZAIMA RESERVA-SE AO DIREITO DE FAZER ALTERAÇÕES, SEM AVISO PRÉVIO.

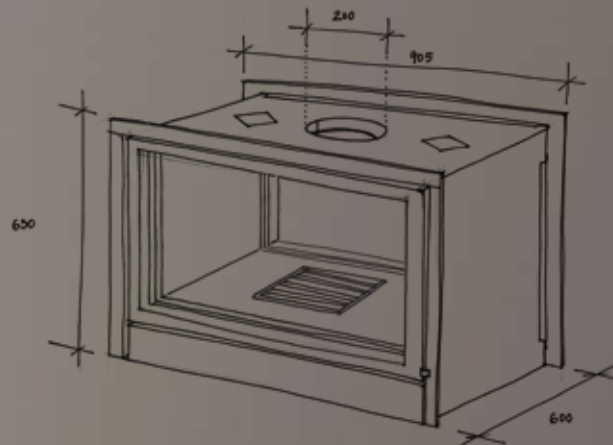

SIRIUS



LIDER NACIONAL NO FABRICO DE  
RECUPERADORES DE CALOR